

**PAPERplus**<sup>®</sup> by **STOROpack**



  
**STOROpack**

# Een volledig



|                     |    |
|---------------------|----|
| Productoverzicht    | 3  |
| PAPERplus® Classic  | 4  |
| PAPERplus® Chevron  | 8  |
| PAPERplus® Shooter  | 10 |
| Systeem integraties | 12 |



# papierassortiment

**PAPERplus<sup>®</sup>** by STOROpack 

PAPERplus<sup>®</sup> van Storopack biedt een groot aantal systemen dat papier van rol omzet in verpakkingsmateriaal omzetten in verpakkingsmaterialen voor allerlei toepassingen, van snelle, lichte vulmaterialen tot stevig buffermateriaal. Zowel voor kleine, middelgrote en grote als voor zware, industriële voorwerpen bestaat altijd een PAPERplus<sup>®</sup>-product dat een efficiënte en voordelige verpakkingsoplossing vormt.

PAPERplus<sup>®</sup> *in the box* verpakkingsmateriaal is gemaakt van gerecycled onbedrukt papier en is zeer duurzaam en recycleerbaar, waardoor het vele malen kan worden gebruikt. Ze zijn dus milieuvriendelijk en voordelig.

## Efficiënt. Betrouwbaar. Veelzijdig.

- De ruimste keuze aan *in the box* papieren verpakkingsproducten en -machines in de branche.
- Betrouwbare, gebruiksvriendelijke apparatuur met voorzieningen als programmeerbare toetsenpanelen en handenvrije bediening met voetpedaal.
- Dankzij ons aanbod productaanbod, verschillende opties en uitbereidingen, kunt u de apparatuur aan uw omstandigheden aanpassen en de meest efficiënte productiemethode voor uw manier van werken bereiken.
- Bekwame, meedenkende vertegenwoordigers en onderhoudstechnici zorgen ervoor dat uw verpakkingsystemen zo efficiënt mogelijk werken.

## Let op de aanduidingen in de Protective Packaging Guide

Deze handige leidraad vindt u in onze catalogi om u te helpen bij het kiezen van het juiste PAPERplus<sup>®</sup>-product. Dankzij de functies die aan de zijkant van het kader worden vermeld, weet u zeker dat u het product kiest dat aan uw verpakkingsbehoeften voldoet.

### **Bufferen:**

vangt schokken op en beschermt producten.

### **Opvullen:**

vult lege ruimte en zorgt ervoor dat de producten niet heen en weer schuiven in de doos.

### **Fixeren:**

houdt zware voorwerpen of losse voorwerpen op hun plaats in de doos.

### **Wikkelen:**

beschermt de oppervlakte van het product om contactschade te vermijden en biedt een optimale bescherming tegen schokken en trillingen.

## Protective Packaging Guide



# PAPERplus® Classic

Sterke papieren opvulling voor betrouwbare bescherming

## Protective Packaging Guide

Functies:

- ✓ Bufferen
- ✓ Opvullen
- ✓ Fixeren
- ✓ Wikkelen



- Uitstekende algemene bescherming
- Bestand tegen scheuren en doorboring
- Productie naar behoefte
- Herbruikbaar en recycleerbaar

PAPERplus® Classic is het meest veelzijdige papieren 'in-the-box' verpakkingsproduct. Door de combinatie van verschillende papierdikten en het gebruik van verschillende verpakkingstechnieken is PAPERplus® een voordelige keuze voor vrijwel elke toepassing.



Bescherming van breekbare voorwerpen.



Geschikt en handig voor opvullingen.



Voorwerpen blokkeren en vastzetten om verschuiven te voorkomen.



Omwickelen of inpakken om voorwerpen vast te zetten en te beschermen.

U kunt kiezen uit twee PAPERplus® Classic systems en een aantal papiersoorten als papieren opvulling voor verschillende verpakkingsdoeleinden:



■ **PAPERplus® Standard**

Ons standaardmodel levert iets dikkere papieren opvullingen die uitstekend geschikt zijn voor grote dozen. PAPERplus® Standard is perfect voor verpakking in grote kartonnen dozen.

■ **PAPERplus® GE**

Het verbeterde GE-model gebruikt kleinere papierrollen voor opvullingen die gemakkelijker bruikbaar zijn voor verpakking in kleine en middelgrote dozen.

Beide (papieren) opvulmaterialen zijn stevig en veelzijdig genoeg. Ze kunnen alle voorwerpen bufferen en beschermen, of die nu groot, breekbaar of gewoon onhandig om te verpakken zijn.

**Ruime keuze uit papiersoorten voor onbeperkte verpakkingsbehoeften**

| Papiersoort |        | Breedte x lengte |
|-------------|--------|------------------|
| 1 laag      | 50g    | 745mm x 430m     |
| 1 laag      | 70g    | 745mm x 380m     |
| 1 laag      | 90g    | 745mm x 325m     |
| 2 lagen     | 50g    | 745mm x 280m     |
| 2 lagen     | 50g    | 745mm x 410m     |
| 2 lagen     | 70g    | 745mm x 280m     |
| 2 lagen     | 70g    | 745mm x 410m     |
| 2 lagen     | 70/50g | 745mm x 280m     |
| 2 lagen     | 70/50g | 745mm x 410m     |
| GE 1 laag   | 90g    | 600mm x 325m     |
| GE 2 lagen  | 70/50g | 600mm x 280m     |



PAPERplus® Classic machines maken gebruik van een heel efficiënte, gepatenteerde kreuktechniek om papieren opvullingen te produceren die sterker zijn en een betere compressieweerstand bieden dan producten van de concurrentie. Zo levert de papierrol een beter verpakkingsmateriaal op, dat een betrouwbaardere bescherming biedt.

### Classic Vertical

Als standaard model in de PAPERplus® Classic is het populaire verticale model ideaal in een omgeving waar ruimte en snelheid essentieel zijn.

**Afmetingen:** 1800 x 950 x 950 mm  
**Gewicht:** 150 kg  
**Vermogen:** 230 V  
**Snelheid:** Standaard – 12 m per minuut  
Hoge snelheid – 36 m per minuut  
**Papier:** Standaardpapier met 1 of 2 lagen



#### Regelbaar en flexibel:

Door de 180° verstelbare koker kunt u de machine aan de lichaamsgrootte van verschillende bedieners en aan verschillende werkomgevingen aanpassen, zelfs tegen een muur.

#### Veiligheid voor alles:

Tot de veiligheidsvoorzieningen behoren twee gemakkelijk bereikbare noodstopknoppen aan de buitenkant van elke machine, zodat uw werknemers altijd beschermd zijn... net als uw producten.

#### Mobiliteit en controle:

De negen werkstanden van het programmeerbaar en draagbaar toetsenpaneel geven de bedieners de volledige controle over de productie, zelfs op afstand. U maakt de opvullingen wanneer u ze nodig hebt en u kunt de productie voor meerdere stations en/of meerdere orders programmeren. Zo kunnen inpakkers uiterst efficiënt werken met minimale wachttijd. Bepaalde functies kunnen uitgeschakeld of afgeschermd uitgesloten om het gebruik voor de bedieners te vereenvoudigen.

#### Handenvrije bediening:

De bedieners kunnen nog gemakkelijker werken door de machine te bedienen met het voetpedaal, zodat ze de handen vrij hebben om te verpakken.

## Twee Classic tafelmodellen

De Classic Tabletop verdubbelt de functionaliteit door het PAPERplus® verpakkingsmateriaal rechtstreeks naar een verpakkingsstation op een tafel te voeren. De Classic Tabletop is verkrijgbaar in twee modellen. Het dubbele tafelmodel biedt 75% meer werkruimte dan het enkele tafelmodel.



### Enkel tafelmodel

**Afmetingen:** 850 x 1600 x 980 mm  
**Gewicht:** 170 kg  
**Vermogen:** 230 V  
**Snelheid:** 12 m per minuut  
**Papier:** 1 of 2 lagen



### Dubbel tafelmodel

**Afmetingen:** 760 x 1400 x 1900 mm  
**Gewicht:** 180 kg  
**Vermogen:** 230 V  
**Snelheid:** 12 m per minuut  
**Papier:** 1 of 2 lagen



### Classic Horizontal

De Classic Horizontal steekt boven uw verpakkingsstation of verpakkingslijn uit en produceert snel PAPERplus®-opvullingen waar en wanneer u ze nodig hebt.

**Afmetingen:** 1800 x 1000 x 1600 mm  
**Gewicht:** 200 kg  
**Vermogen:** 230 V  
**Snelheid:** Standaard – 12 m per minuut  
Hoge snelheid – 36 m per minuut  
**Papier:** 1 of 2 lagen

# PAPERplus® Chevron

Hybride verpakkingsbuizen: vullen en beschermen met een combinatie van lucht en papier

## Protective Packaging Guide

Functies:

- ✓ Bufferen
- ✓ Opvullen
- ✓ Fixeren



- Voordelig opvullen
- Bescherming van lichte tot halfzware voorwerpen
- Productie volgens behoefte
- Herbruikbaar en recycleerbaar

PAPERplus® Chevron is het knapste vulmateriaal dat ooit werd gecreëerd. Met behulp van onze gepatenteerde krektechniek combineert Chevron papier en lucht tot een lichte en soepele buis met een diameter van 10 cm, die met minder papier een maximale opvulling geeft. U gebruikt minder verpakkingsmateriaal en uw verpakkingen zullen lichter zijn, zodat u in twee opzichten op uw transportkosten bespaart. Het is ook een efficiënt buffermateriaal voor lichte en halfzware producten.



Vormt een soepel kussen van papier en lucht voor lichte producten.



Vormt een echt opvulproduct door de lege ruimte met lucht en papier op te vullen.



Vormt een papieren buffer om het product in de doos te blokkeren en vast te zetten.

## Gebruiksvriendelijk en veelzijdig

De Chevron papieren zijn gemakkelijk te gebruiken dankzij hun soepelheid. Om ze gemakkelijk af te scheuren zijn ze om de 7,5 cm geperforeerd, zodat u de lengte van het verpakkingsmateriaal aan de behoefte kunt aanpassen. Behalve een voordelig opvulmateriaal vormt Chevron een efficiënt buffermateriaal dat een uitstekende bescherming is voor lichte en halfzware producten met verschillende afmetingen.

## Technische gegevens van het papier

Chevron biedt een ruime keuze aan materialen, waaronder verschillende dikten van standaard bruin kraftpapier of wit kraftpapier dat vaak wordt gebruikt voor farmaceutische en cosmetische toepassingen. Chevron biedt ecologische voordelen voor u en uw klanten.



| Papiersoort    | Breedte x lengte |
|----------------|------------------|
| 1 laag 90g     | 200mm x 390m     |
| 1 laag 70g     | 200mm x 500m     |
| 1 laag 110g    | 200mm x 390m     |
| 1 laag 80g wit | 200mm x 475m     |

## Snel, efficiënt en mobiel

Het PAPERplus® Chevron systeem kan in elk verpakkingsprocédé worden geïntegreerd. Chevron is efficiënt, gemakkelijk te laden en te gebruiken, en uiterst mobiel, zodat het ideaal is voor snelle verpakking en enkelvoudige verpakkingsstations. Chevron papieren buizen kunnen *just in time* worden gemaakt, wat de noodzaak van voorraad en opslag tot een minimum beperkt, er kan ook in reeksen worden geproduceerd, die in een Storopack voorraadbak of voorraadcontainer kunnen worden opgevangen.



### Chevron

**Afmetingen:** 1800 x 900 x 900 mm  
**Gewicht:** 100 kg  
**Vermogen:** 230 V  
**Snelheid:** 20 m per minuut

### Multifunctioneel toetsenpaneel

Het gemakkelijk te gebruiken toetsenpaneel heeft drie programmeerbare standen: manueel, automatisch en op voorraad. Zo kunnen inpakkers uiterst efficiënt werken met minimaal tijdverlies, door de productie voor meerdere stations en/of meerdere orders te programmeren of Chevron buizen volgens behoefte te produceren.



# PAPERplus® Shooter

## Papierdispenser met hoge snelheid

### Protective Packaging Guide



Functies:  
✓ Opvullen

- Voordelige opvulling met papier met 1 laag
- Snellere productie
- Eenvoudige opstelling in een speciale dispenserdoos
- Handig, schoon en recycleerbaar

Snel vulmateriaal nodig? Met een ongelooflijke snelheid van 100 m/minuut versnelt de PAPERplus® Shooter de productie van verpakkingsmateriaal dankzij de combinatie van hogesnelheidsapparatuur met een uniek treksysteem dat het papier via de binnenkant van de rol afwikkelt. Als het papier door de machine loopt, wordt het tot een kussen gevormd, dat op de ingestelde lengte wordt afgesneden. Dit systeem vormt automatisch meerlagig vulmateriaal van papier met 1 laag en maakt het langzame vouwen en verfrommelen met de hand overbodig, zodat u tijd en materiaalkosten uitspaart.

Net als bij alle PAPERplus® verpakkingsproducten wordt onbedrukt en gerecycleerd papier gebruikt, dat voldoende duurzaam is om opnieuw te worden gebruikt, en recycleerbaar is. De PAPERplus® Shooter vormt een handig, schoon en milieuvriendelijk alternatief voor het opvullen van lege ruimten.



Vormt een papieren kussen om lege ruimten op te vullen en het product vast te zetten.

### Versnel uw verpakkingsprocédé

PAPERplus® Shooter vormt een snel en efficiënt opvulproduct dat geschikt is voor het verpakken van zowel één als meer voorwerpen. Het papier wordt automatisch verfrommeld en rechtstreeks in de doos gedeponeerd om de productie te versnellen.

### Technische gegevens van het papier

| Papiersoort | Breedte x lengte |
|-------------|------------------|
| 1 laag 50g. | 375mm x 640m     |

In een speciaal ontworpen kartonnen doos wordt het papier via de binnenkant van de rol afgewikkeld en in de PAPERplus® Shooter gevoerd, waarbij automatisch vulmateriaal volgens behoefte wordt gevormd. Hoewel het design eenvoudig lijkt, is de PAPERplus® Shooter een slim ontworpen, geavanceerde machine met eigenschappen die uw verpakingsproductie verbeteren, zoals:

- antiblokkeersensor voor een soepele werking;
- snelle aanpassing van de snelheid voor verschillende verpakkingssituaties;
- ergonomische hoogteregeling voor een comfortabele bediening;
- vrij draaiende kop voor veelzijdige verpakkingsmogelijkheden;
- handenvrije bediening met voetpedaal;
- tafel- of vloermodel voor aanpassing aan elke verpakkingsumgeving;
- automatisch afsnijmodel voor gemakkelijke papierverwijdering.



#### Technische gegevens tafelmodel

**Afmetingen:** 1000 x 470x 600 mm  
**Gewicht:** 18 kg  
**Vermogen:** 230 V  
**Snelheid:** 67-220 m per minuut



#### Technische gegevens vloermodel

**Afmetingen:** 1750 x 600 x 600 mm  
**Gewicht:** 29 kg  
**Vermogen:** 230 V  
**Snelheid:** 67-220 m per minuut



# PAPERplus® Integratie

## Integratie tot uw dienst

PAPERplus®-machines van Storopack zijn zo veelzijdig dat ze gemakkelijk in elke verpakkingssomgeving kunnen worden geïntegreerd. Met opties zoals individuele en dubbele verpakkingstafels, verticale en horizontale en tafel- of vloermodellen biedt PAPERplus® de ideale systemen voor elke ruimte en productiecapaciteit. Op verzoek ontwerpen en bouwen we ook speciale configuraties.

De afdeling Systeemintegratie van Storopack werkt nauw met u samen om een plan uit te werken om uw verpakkingsmaterialen zo efficiënt mogelijk te produceren en te gebruiken. Eerst analyseren we zorgvuldig uw workflow, uw huidige procedure en uw faciliteit. In onze analyse wordt rekening gehouden met details als:

- **inline of offline verpakking;**
- **vooraf geproduceerde materialen versus productie op aanvraag;**
- **gebruiksgemak;**
- **snelheid en gemak waarmee de verbruiksmaterialen worden geladen;**
- **maximaal gebruik van de ruimte in de faciliteit;**
- **toegankelijkheid voor lading en onderhoud van de machine;**
- **milieukwesties;**
- **optimale ergonomie en uitvoer;**
- **aandacht voor plannen voor toekomstige wijzigingen;**

Na een grondige analyse gaan onze ingenieurs aan het werk om een voorstel uit te werken waarin de nieuwe machines op een doeltreffende wijze in uw bestaande faciliteit worden geïntegreerd. Indien gewenst ontwerpen we ook een nieuwe indeling van uw verpakkingruimte. Ons voorstel wordt u toegestuurd met tekeningen, zodat u duidelijk ziet waar en hoe de machines in uw faciliteit zullen worden geïntegreerd. Op die manier kunt u zelf de toegevoegde waarde van uw investering beoordelen. Wanneer we uw goedkeuring ontvangen, zal Storopack uw nieuwe systemen binnen een termijn van 6 tot 8 weken leveren en installeren.

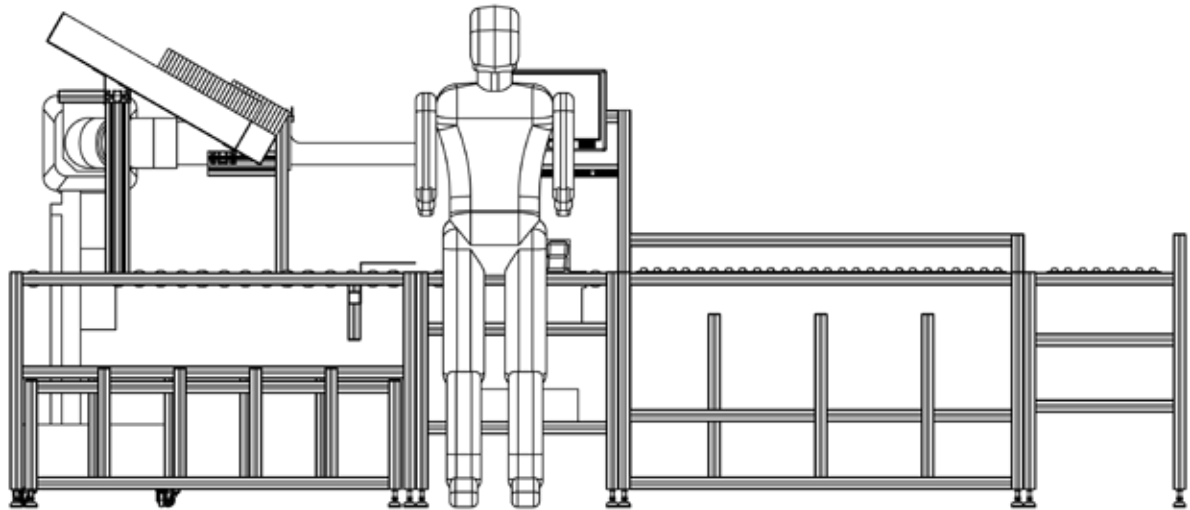

De eerste technische tekening van de integratie van het verpakkingssysteem.

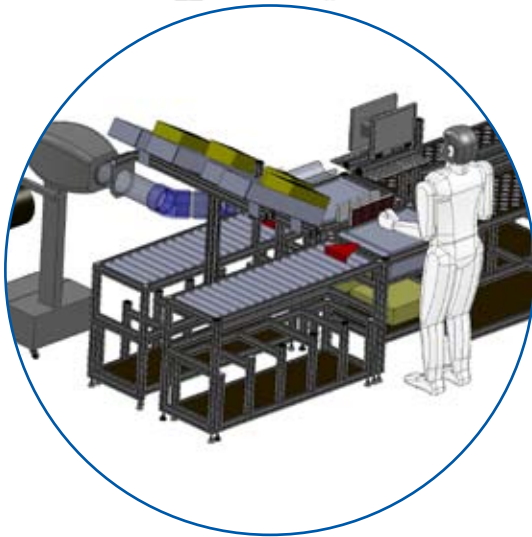

Mogelijke 3D-tekening van de integratie van een verpakkingssysteem.

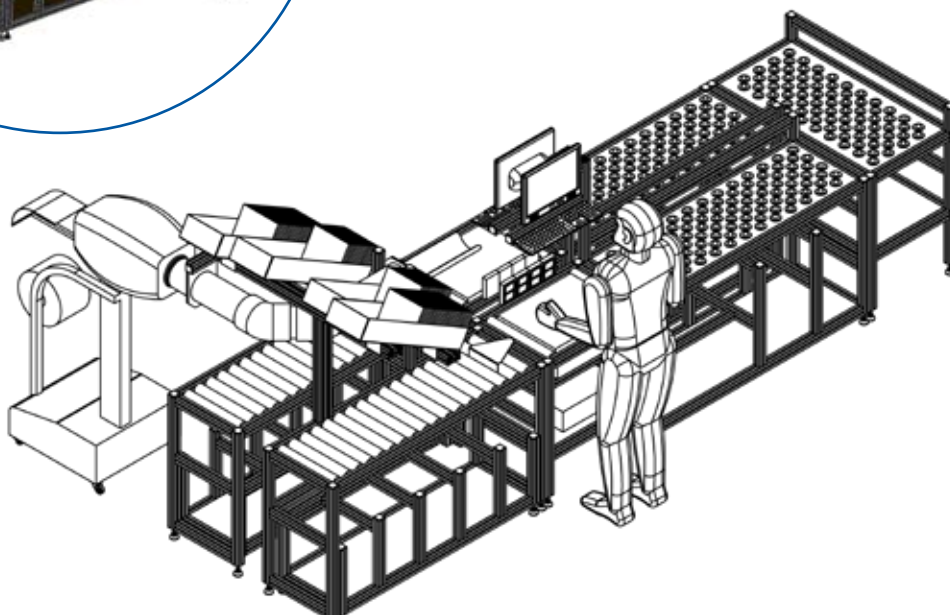



## Integratie met verpakkingstafel



Standaard individuele verpakkingstafel met PAPERplus® Classic onder tafel, extra opties zijn een AIRplus® Mini op een rek, een dozenrek en een computersteun en aansluiting voor een tft-scherm.



Papier door een tafelmodel van een PAPERplus® Classic verpakkingstation.



AIRplus® Mini met Cushion-folie, en PAPERplus® Chevron machine.

## Modulaire en standaard integratie



Voorbeeld van een Classic tafelverpakingsmachine, geïntegreerd in een verpakingslijn.



Een Classic machine geïntegreerd in een 'pick-to-light' boekhandel.



Een Chevron machine op een verpakingslijn.



Inline verpakking met een Chevron machine.



Een aangepaste Shooter machine brengt het materiaal dichterbij de verpakker.

**België, Luxemburg**

Tel: + 32 (0)2 756 80 90

Fax: + 32 (0)2 756 80 70

sales@storopack.be

www.storopack.be

**Nederland**

Tel: + 32 3 669 99 80

Fax: + 32 3 669 91 94

sales@storopack.nl

www.storopack.nl

**Voor alle andere landen:****Asia**

Tel: +852 3421 2392

Fax: +852 3421 2720

packaging.asia@storopack.com

www.storopack.hk

**Europe**

Tel: +49 (0)7123 164-0

Fax: +49 (0)7123 164-119

packaging@storopack.com

www.storopack.com

**North America**

Tel: +1 (513) 874 0314

Fax: +1 (513) 874 4672

packaging.us@storopack.com

www.storopack.us

